

Produktdatenblatt

FAAC - Schranken 620 STD SX/DX

Beschreibung:

Schranken	620 STD SX/DX	620 STD ART SX/DX	620 STD SX/DX
Balkenbreite	1,5 m - 4,0 m	1,5 m - 4,0 m	1,5 m - (3,0 m) 4,0 m
Balkenart	Rechteckig, mit oder ohne Gitter	Rechteckig als knickbalken	Rund, normal oder ausschwingend
Anschlusswert	Spannung 230 V/50 Hz, Leistung 220 W		
Kraftübertragung	Elektrohydraulischer Antrieb mit Elektromotor 1400 Upm, Hydraulikeinheit, Krafteinstellventile, By-Pass Notentriegelung, Zylinder und Kolbenstange. Notentriegelung mit Dreikantschlüssel (Option Entriegelungsschloss). Einschaltdauer ca. 70% (kein Dauerbetrieb). Option: Panikschutz (Öffnung bei Stromausfall) oder Schutzventil (Schutz gegen Gewaltöffnung).		
Steuerung 624 MPS	Betriebslogiken: Automatik, Halbautomatik. Steuereingänge: Impulsgeber und FUNK. Sicherheitseingänge: Lichtschranken und/oder Induktionsschleifendetektor und STOP-Funktion, Antipanikschutz (Öffnung bei Panik). Zusatzplatinen (Option): Slave Karte 624, FSW-Karte 624, Relais Karte 624.		
Bremung/Soft Stop	Über Endlagenschalter einstellbar.		
Hinderniserkennung	In Verbindung mit Sicherheitseinrichtungen.		
Öffnungszeit	3,5 s - 4,5 s ohne Bremsphase je nach Balkenart und -länge.		

Hauptabmessung (mm):

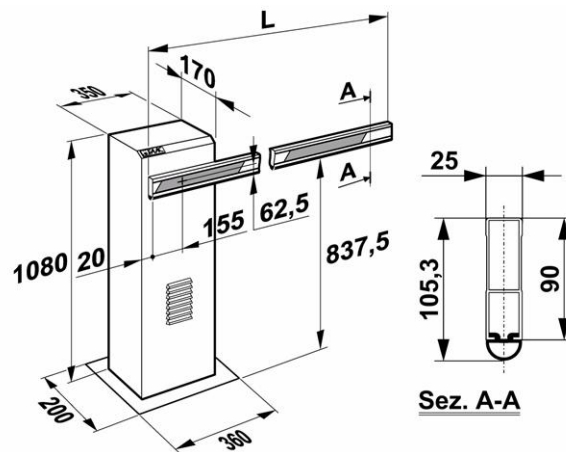

Elektrischer Anschluss:

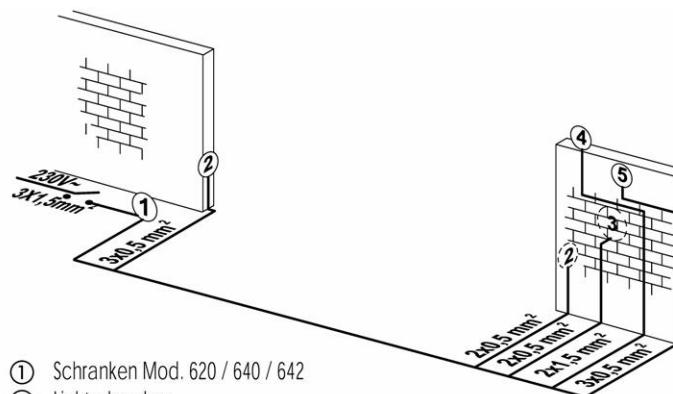

- ① Schranken Mod. 620 / 640 / 642
- ② Lichtschranken
- ③ Schlüsselschalter
- ④ Blinklampe
- ⑤ Funkempfänger